



برفاب



از ۰ ۷ ۳ ۱ فصلی نو

فصلنامه داخلی برفاب | پاییز ۱۴۰۱



عرضه سری
محصولات جدید

گشایش Showroom
محصولات برفاب

۱۲ نکته مهم درباره تمیز
کردن یخچال فریزر

آبگرمکن برقی
دیواری

محصول
جدید

50EW

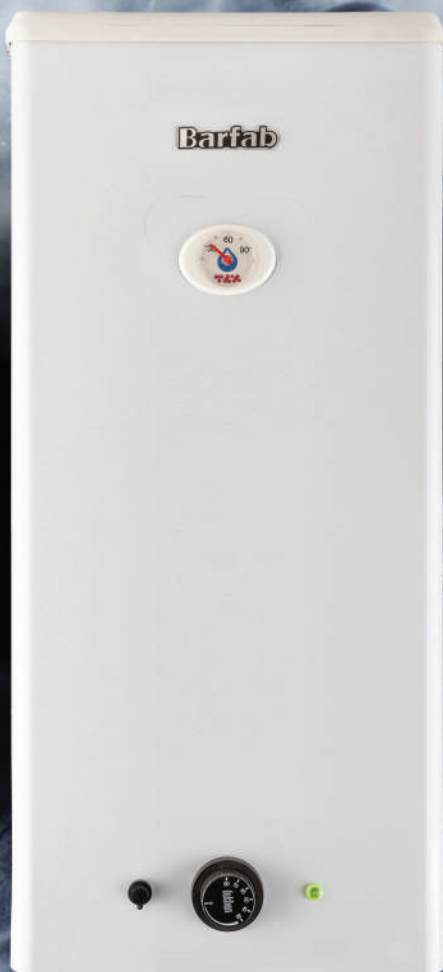

35EW



10EW



خرید اینترنتی و اطلاعات بیشتر:

www.barfab.ir

بارفاب
از ۰۷۳۱ فصلی نو





بزرگترین رویداد صنعت لوازم خانگی ایران



شرکت سهامی نمایشگاه‌های
بین‌المللی جمهوری اسلامی ایران



بیست و دومین **۲۲**



انجمن صنایع لوازم خانگی ایران
Association of Home Appliances Manufacturers of Iran

همه برای ایران

HAM 22ND
EX

نمایشگاه بین‌المللی لوازم خانگی



۲۹ آذر الی ۲ دی ۱۴۰۱

محل دائمی نمایشگاه‌های بین‌المللی تهران

20 - 23 December 2022

Tehran International Exhibition Center

بازدید ویژه متخصصین

iranfair.com

شرکت سهامی نمایشگاه‌های بین‌المللی ایران



hamex.ahamiran.com

انجمن صنایع لوازم خانگی ایران

برفاب در بیست و دومین نمایشگاه
بین‌المللی لوازم خانگی حضور می‌یابد.

www.barfab.co

رویدادها و منابع انسانی



همایش تقدیر از فرزندان ساعی پرسنل برفاب

همایش تقدیر از فرزندان ساعی پرسنل که در سال تحصیلی ۱۴۰۰-۱۴۰۱ حائز رتبه برتر شده بودند، با حضور دانش آموزان برگزار و پس از بازدید از خطوط تولید کارخانه و صرف ناهار دسته‌جمعی، هدایایی به رسم یادبود به ایشان تقدیم شد.



مسابقات فوتسال داخلی کارخانه

مسابقات فوتسال داخلی کارخانه با حضور ۵ تیم از واحدهای مختلف کارخانه برگزار گردید. مسابقات در ۵ هفته و در روزهای جمعه برگزار و نهایتاً تیم اداری مقام قهرمانی را کسب و تیم‌های انبار و مونتاژ به ترتیب دوم و سوم شدند. در روز پایانی مسابقات، مراسم اختتامیه و اهدای جوایز برگزار و به تیم‌های اول تا سوم علاوه بر کاپ، هدایایی به رسم یادبود تقدیم گردید. تیم‌های شرکت‌کننده و نتایج مسابقات بدین شرح بودند:

ردیف	نام تیم	بازی	برد	مساوی	باخت	گل زده	گل خورده	تفاضل	امتیاز
۱	اداری	۴	۴	۰	۰	۲۸	۶	۲۲	۱۲
۳	انبار	۴	۳	۰	۱	۱۹	۱۸	۱	۹
۲	مونتاژ	۴	۲	۰	۲	۱۸	۱۹	-۱	۶
۴	کنترل کیفیت	۴	۱	۰	۳	۸	۲۱	-۱۳	۳
۵	مدمان	۴	۰	۰	۴	۱۱	۲۰	-۹	۰



اختتامیه مسابقات



تیم اداری



تیم انبار



تیم مونتاژ



تیم کنترل کیفیت



تیم مدمان

جناب آقایان ابراهیم شبانیان، حسین شهابی، شهرام خدادوستان، علی طادی، فریدون خدابخشی و ابراهیم آقابابائی مصیبت وارده به شما ما را نیز متأثر کرد، برای درگذشتگان شما آرامش ابدی را آرزومندیم.



بدینوسیله ازدواج همکاران عزیزمان جناب آقایان بهروز اکبری، مجتبی پورحسن، سیدمحمد رضوی و محمد علی بیگی را تبریک می گوئیم و سالیان سال عشق، آرامش و سلامتی را برایشان آرزومندیم.





بهداشت روان

واحد بهداشت، ایمنی و محیط زیست

در ادامه معرفی آیتم‌های سیستم بهداشت، ایمنی و محیط‌زیست و در بخش بهداشتی به معرفی مقوله مهم بهداشت روان می‌پردازیم:

بهداشت روان یا سلامت روان به معنی وجود بهزیستی روانشناختی یا عدم وجود بیماری روانی است. وضعیت سلامت روان به کسی اطلاق می‌شود که عملکردش «در سطح قابل قبولی از تنظیم عاطفی و رفتاری» باشد. از دیدگاه روانشناسی مثبت‌گرا یا کل‌نگر، سلامت روان شامل توانایی فرد در لذت بردن از زندگی و ایجاد تعادل بین فعالیت‌های زندگی و تلاش برای دستیابی به تاب‌آوری روانشناختی است. طبق نظر سازمان بهداشت جهانی (WHO)، سلامت روان شامل «بهزیستی ذهنی، خودکارآمدی ادراک شده، خودمختاری، توانمندی، وابستگی بین نسلی و خودشکوفایی توانایی‌های فکری و عاطفی فرد و همچنین موارد دیگر است». WHO به علاوه اظهار دارد که بهزیستی فرد در تحقق بخشیدن به توانایی‌های خود، مقابله با فشارهای عادی زندگی، کار مولد و ایفای نقش در اجتماع است. تفاوت‌های فرهنگی، ارزیابی‌های ذهنی و نظریه‌های تخصصی مختلف، همه بر چگونگی تعریف

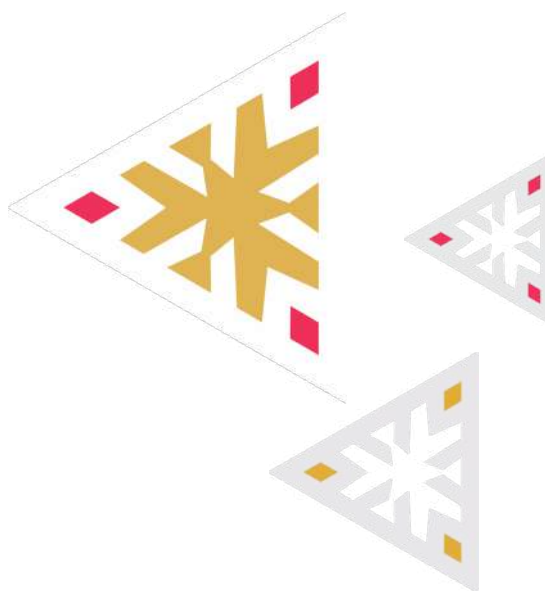



«سلامت روان» تأثیر می‌گذارد.

سلامت روان و بیماری روانی

براساس گفته مجله جراحی انگلستان (۱۹۹۹)، سلامت روان عملکرد موفقیت‌آمیز کارکردهای ذهنی است که منجر به فعالیت‌های مولد، روابط ارضاء کننده با افراد دیگر و فراهم آوردن توانایی انطباق با تغییرات و مقابله با مشکلات می‌شود. اصطلاح بیماری روانی به‌طور کلی به کلیه اختلالات روانی (بیماری‌هایی که با تغییر در تفکر، خلق‌وخو یا رفتار همراه است) و منجر به پریشانی یا اختلال عملکرد می‌شود) قابل تشخیص و اطلاق می‌شود. سلامت روان و بیماری روانی به هم پیوسته هستند. افرادی که از سلامت روانی بهینه برخوردار هستند، می‌توانند یک بیماری روانی هم داشته باشند و افرادی که هیچ بیماری روانی ندارند نیز می‌توانند از لحاظ روانی از وضعیت ضعیفی برخوردار باشند.

مشکلات بهداشت روانی ممکن است در اثر استرس، تنهایی، افسردگی، اضطراب، مشکلات ارتباطی، مرگ یک فرد عزیز، افکار خودکشی، اندوه، اعتیاد، ADHD، خودآزاری، اختلالات خلقی مختلف، معلولیت یادگیری یا سایر بیماری‌های روانی با درجات مختلف ایجاد شوند. روان‌درمانگران، روانپزشکان، روانشناسان، مددکاران اجتماعی، پرستاران متخصص یا پزشکان خانواده می‌توانند با درمان‌هایی مانند روان‌درمانی، مشاوره یا دارو به مدیریت بیماری روانی کمک کنند.

اهمیت سلامت روان

شواهدی از WHO نشان می‌دهد که تقریباً نیمی از جمعیت جهان تحت تأثیر بیماری‌های روانی هستند و بیماری‌شان بر عزت نفس، روابط و توانایی عملکرد آنها در زندگی روزمره تأثیر می‌گذارد. سلامت عاطفی فرد می‌تواند بر سلامت جسمی او اثر بگذارد. سلامت روانی ضعیف می‌تواند منجر به مشکلاتی از قبیل ناتوانی در تصمیم‌گیری مناسب و سوء مصرف مواد شود.

سلامت روانی خوب می‌تواند کیفیت زندگی را بهبود بخشد، در حالی که سلامت روانی ضعیف می‌تواند آن را بدتر کند. به گفته ریچاردز، کامپانیا و موز بورک، «شواهد در حال افزایشی وجود دارد که نشان می‌دهد توانایی‌های عاطفی با رفتارهای جامعه‌پسند مانند مدیریت استرس و سلامت جسمی در ارتباط است.» تحقیقات آنها همچنین نتیجه گرفت افرادی که فاقد ابراز عاطفی هستند، مستعد رفتارهای ضداجتماعی هستند (به عنوان مثال، سوء مصرف مواد مخدر و الکل، درگیری‌های

جسمی، خرابکاری) که نشان‌دهنده وضعیت سلامت روان و احساسات سرکوب‌شده آنها است. بزرگسالان و کودکانی که با بیماری روانی روبرو هستند ممکن است انگ اجتماعی را تجربه کنند که این امر می‌تواند مشکلات را تشدید کند.

اهمیت بهداشت روان در محیط کار

بهداشت روانی در محیط کار یعنی مقاومت در مقابل پیدایش مشکلات روانی و اختلالات رفتاری در کارکنان یک مجموعه و سالم‌سازی فضای روانی کار به‌نحوی که:

- هیچ یک از کارکنان مجموعه به دلیل عوامل موجود در آن دچار اختلال روانی نشوند.
- همه کارکنان از این که در آن مجموعه مشغول به کار هستند، احساس رضایت کنند و علاقه‌مند باشند کار خود را در آن‌جا ادامه دهند.
- هر یک از کارکنان سازمان درباره خود، مافوق، همکاران خود و به‌طور کلی نسبت به جهان اطراف و به‌خصوص به جایگاه خود در مجموعه کاری‌شان احساس مثبتی داشته باشند. از مشخصات یک سازمان سالم آن است که سلامت روحی و فکری کارکنان به همان اندازه مورد توجه قرار گیرد که تولید و بهره‌وری مورد توجه است. یکی از عوامل درون سازمانی مکمل و موثر در بهره‌وری، طبق نظریه چندعاملی بهره‌وری، تامین بهداشت روانی کارکنان است. طبق نظریه چند عاملی بهره‌وری، دستیابی به بالاترین میزان بهره‌وری در شرایطی امکان‌پذیر است که کارکنان سازمان از سلامت روانی کافی برخوردار باشند. نتایج تحقیقات سازمان بهداشت جهانی نشان می‌دهد که تامین بهداشت روانی در محیط کار بر روی بهره‌وری سازمانی تأثیر مثبتی دارد و باعث کاهش افسردگی، استرس، اضطراب، پریشانی‌های روانی و دیگر بیماری‌های روانی می‌شود.



رویکرد خدمات پس از فروش

از نمایندگان خدمات صرف ثبت فاکتور در سیستم می‌شد که با اصلاحات انجام شده این زمان برای هر فاکتور به کمتر از یک دقیقه کاهش یافته است.

فرآیند ارجاع کار به سرویس کاران به صورت اتوماتیک نیز یکی دیگر از بهبودهای انجام شده در فرآیند خدمات پس از فروش بوده است. در حال حاضر سیستم آوا سامانه به محض دریافت اطلاعات مشتری نسبت به اختصاص سرویس کار برای انجام نصب یا تعمیر آن اقدام کرده و بلافاصله اطلاعات سرویس کار برای مشتری ارسال می‌شود.

پیاده سازی سیستم ارجاع کار از طریق وب سایت شرکت برفاب و راه اندازی سیستم USSD در جهت افزایش راه‌های تماس مشتریان با شرکت برفاب نیز از اقدامات قابل ذکر می‌باشد که به کمک همکاران بنده در واحد خدمات پس از فروش پیاده سازی و اجرا شده است.

خوشبختانه طی دو سال گذشته شاهد روند رو به بهبود در واحد خدمات پس از فروش شرکت برفاب، کاهش زمان رسیدگی به شکایات مشتریان، کاهش زمان رفع نقص و تعمیر محصولات مشتریان بوده‌ایم و این امر تنها با همکاری و همیاری پرسنل واحد خدمات پس از فروش و بیش از ۴۵۰ نماینده خدمات پس از فروش در سراسر کشور حاصل شده است.

امیدواریم در آینده نزدیک شاهد برگزاری سمینار و جلسات آموزشی در راستای افزایش دانش فنی نمایندگان خدمات پس از فروش در شرکت برفاب باشیم و با راه‌اندازی ابزار قطعات در شهر تهران میزان رضایت از زمان رسیدگی به مشکلات مشتریان را کاهش دهیم.

بهمن محبوب‌نیا - واحد خدمات پس از فروش

بسیاری از برندهای معتبر دنیا در جهت جلب رضایت مشتریان توسط شرکت‌هایی به ارائه خدمات پس از فروش به خریداران می‌پردازند از طرفی گارانتی و خدمات پس از فروش نشان دهنده مرغوبیت و بالا بودن کیفیت یک کالا نیز می‌باشد. در واقع می‌توان خدمات پس از فروش و گارانتی را یکی از دلایلی دانست که موجب شده برندهای معتبر به محبوبیت برسند و بتوانند در بازارهای جهانی به رقابت با برندهای دیگر بپردازند.

خدمات پس از فروش در حالت کلی شامل ارائه خدماتی نظیر نصب، تعمیر، راه‌اندازی و تعویض قطعات یدکی محصول می‌شود بدون اینکه خریدار وجهی در مقابل این خدمات بپردازد. میزان مدت مجانی بودن خدمات پس از فروش بستگی به مدت زمان گارانتی یک محصول دارد.

همکاران بنده در واحد خدمات پس از فروش با سعه صدر پاسخگوی مشتریان بوده و تلاش زیادی در خصوص افزایش رضایت مشتریان محصولات برفاب داشته‌اند. طی یک سال گذشته اقدامات مؤثری در جهت بهبود فرآیندهای خدمات پس از فروش انجام شده و نتایج این اقدامات در گزارشات اخذ شده از مشتریان قابل مشاهده است.

بهبود فرآیند ثبت فاکتور خدمات پس از فروش توسط نمایندگان خدمات در سیستم آوا سامانه یکی از اقدامات اصلاحی در واحد خدمات بوده است. در گذشته زمان بسیاری



واحد تولید شرکت برفاب

بهره‌وری بالا و نیز هزینه کم می‌باشد.

با توجه به هدف مشخص شده بهره‌وری در بخش تولید به شرح ذیل تعریف شده است:

بهره‌وری را می‌توان مقدار کالا یا خدمات تولید شده در مقایسه با هر واحد از انرژی یا کار هزینه شده بدون کاهش کیفیت در محصول یا به عبارت دیگر استعداد تولید کردن یا میل به تولید تعریف کرد.

روش کار در بخش تولید در خصوص تولید روزانه نیز با توجه به برنامه ارائه شده از دفتر برنامه‌ریزی می‌باشد که به صورت هفتگی تنظیم و برای بخش تولید ارسال می‌گردد.

یکی دیگر از موارد قابل ذکر در بخش تولید، بهره‌وری در کلیه خطوط بخش تولید می‌باشد که در زمان فعلی بهره‌وری در این خطوط بالاتر از ۹۰ درصد می‌باشد.

لازم به ذکر است که بهره‌وری در خطوط از مقایسه سرانه فعلی نسبت به سرانه هدف محاسبه می‌شود.

در پایان از همکاری مدیریت و کلیه بخش‌های سازمان در خصوص همکاری با این بخش، کمال همکاری و تشکر را دارم.

به امید روزهای بهتر در بخش تولید

من الله توفیق

بهنام مرادی - تولید

بخش تولید تشکیل شده از خطوط قطعه زنی شامل بخش‌های (برشکاری و پرسکاری- رنگ، جوشکاری و لعاب - اکسترودر و کیوم - پوشال و پلاستفوم) و خطوط مونتاژی شامل (مونتاژ محصولات فلزی- مونتاژ محصولات پلاستیکی و مونتاژ یخچال و یخچال فریزر) می‌باشد.

تعداد نیروها در این بخش ۴۰۷ نفر می‌باشند که با توجه به برنامه تولید در بخش‌های مختلف چیدمان می‌شوند.

برنامه تولید در بخش تولید به صورت فصلی (گرمایشی و سرمایشی) ارائه می‌شود که چیدمان نیرو نیز در بخش‌ها با توجه به این دو فصل می‌باشد.

مهم‌ترین هدف در این بخش تولید محصول با کیفیت، ایده‌آل،



فرآیند مهندسی محصولات

وحید فتاحی - طراحی محصول

مهندسی محصول به فرآیند طراحی، تولید و توسعه یک قطعه، دستگاه، یا سیستم اشاره می‌کند، به طوری که به عنوان یک مورد برای فروش از طریق فرآیند تولید انجام می‌شود. مهندسی محصولات معمولاً شامل فعالیت‌هایی با مسائل مربوط به هزینه، تولید، کیفیت، عملکرد، قابلیت اطمینان، قابلیت کار، عمر مفید و ویژگی‌های فنی محصول می‌باشد. این ویژگی‌های محصول به طور کلی در تلاش برای ایجاد محصول با کیفیت و ارائه به بازار مورد نظر خود و شرکت موفق در کسب و کار سازمان است که قصد ارائه محصول به آن بازار را دارد. مهندسی محصول یک رشته مهندسی است که با جنبه‌های طراحی و تولید یک محصول روبرو است. تعیین مشخصات مهم محصول و فرآیند، طراحی روش‌های تولید و ایجاد فرآیند چرخه تولید و ارتباط مستقیم اطلاعات ساختاری محصولات (BOM) با خط تولید نیز از دیگر وظایف مهندسی محصول

می‌باشد.

رشد روزافزون تکنولوژی، تغییر در روش‌ها و فرآیندهای تولید، ارتقاء سطح محصولات تولیدی با توجه به نیاز بازار، الزامات قانونی جدید و یا به عکس محدودیت‌های موجود آمده در تامین مواد اولیه و افزوده شدن تامین‌کنندگان جدید به زنجیره تامین قطعات، گویای اهمیت فعالیت‌های مهندسی می‌باشد. مدیریت مهندسی در راستای رسالت سازمانی خود و با تکیه به تجارب و دانش کارشناسان خبره مسئولیت پشتیبانی تولید و صیانت از محصول نهایی را در حوزه مهندسی محصول به شرح زیر برعهده دارد:

۱. مدیریت بر مدارک فنی (مدل سه بعدی - نقشه - طرح صحنه گذاری و آزمون - دفترچه مشخصات استاندارد - ایستگاه‌های تولید - اطلاعات بازرسی)
۲. اجرای پروژه‌های محصول جدید
۳. اجرای پروژه‌های حل مشکلات کیفی و بهبود
۴. اجرای تغییرات جزئی محصولات شامل تغییرات قالب، مواد و ...
۵. انجام تغییرات مربوط به اقدامات اصلاحی حاصل از

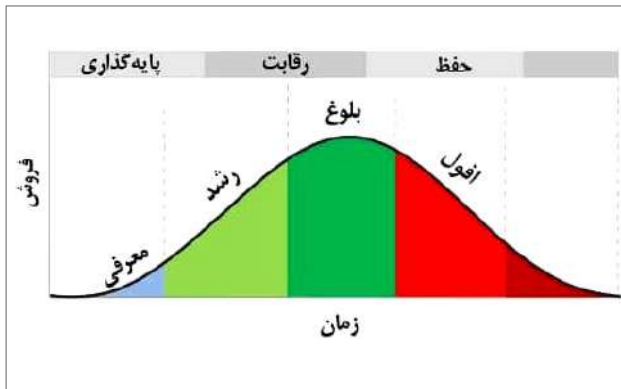

برای آن‌ها استفاده می‌کنند. می‌توان از مدل دوره عمر محصول برای ردیابی محصول شرکت خود و تصمیم‌گیری آگاهانه برای ارتقای موفقیت آن استفاده کرد. چرخه عمر محصول یک مفهوم است که مسیر یک محصول را از ابتدای تولید تا زوال، به ۴ مرحله مشخص تقسیم می‌کند. در شرکت برفاب محصولات در گروه‌های زیر تولید و به مشتری عرضه می‌گردد:

۱. محصولات گرمایشی شامل بخاری‌های برقی
۲. محصولات سرمایشی شامل کولرهای پلاستیکی، فلزی و پنکه

پیشنهادهای پرسنل در قالب طرح اقدام
۶. حل مشکلات خط تولید در قالب طرح اقدام

روند توسعه یک محصول

توسعه محصول جدید فرآیند عرضه ایده اصلی محصول به بازار است. روند توسعه محصول از نظر فنی می‌تواند متفاوت باشد، اما در حالت کلی می‌توان آن را به شش مرحله تقسیم کرد:

۱. ایده پردازی
۲. تحقیق
۳. برنامه‌ریزی
۴. ساخت نمونه اولیه
۵. تامین منابع
۶. تخمین هزینه

مدت انجام پروژه در واحد طراحی مهندسی شرکت برفاب

در واحد طراحی شرکت برفاب، طراحی محصول به روش مهندسی معکوس انجام می‌گیرد و مدت انجام پروژه APQP می‌باشد.

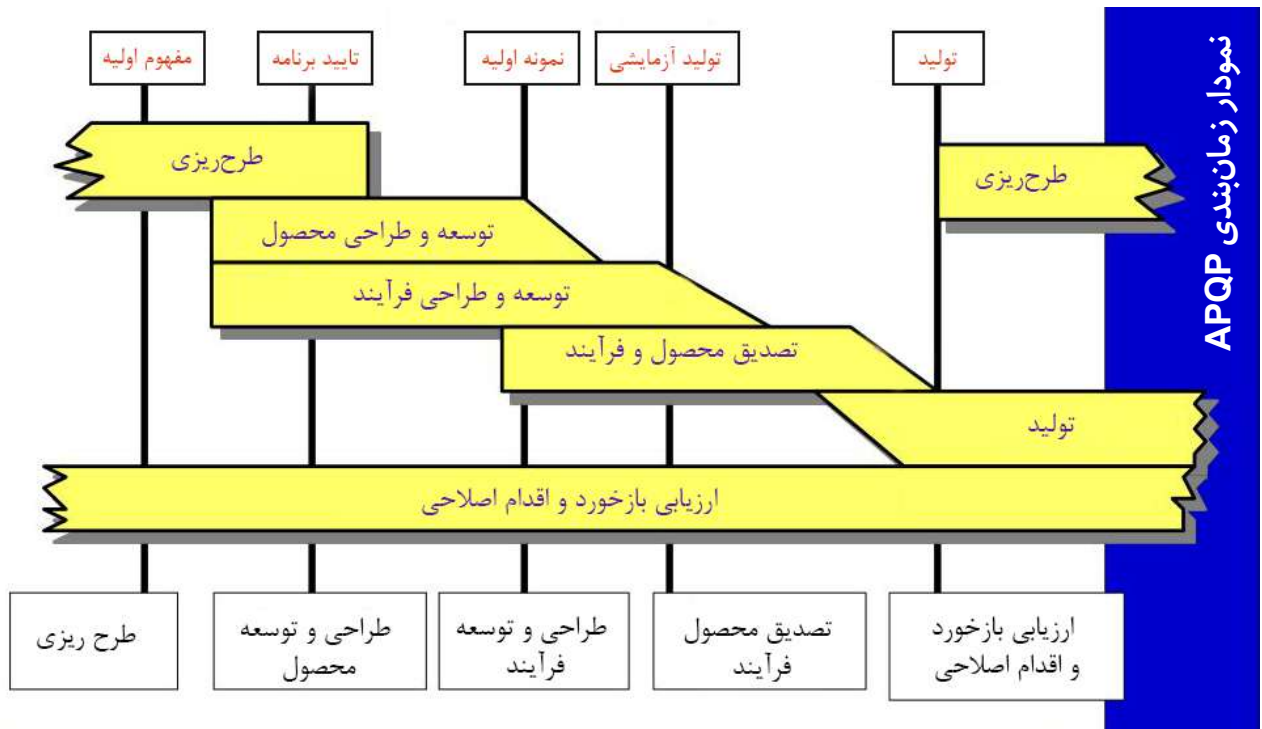

چرخه عمر محصول

۳. محصولات یخچال و فریزر
 ۴. محصولات آبگرمکن‌های برقی و گازسوز
 ۵. محصولات لباس شویی
- سالانه محصولات جدید در گروه‌های بالا، طراحی و به سبد محصولات شرکت برفاب اضافه می‌گردد.
- توانایی پیش‌بینی مسیر محصول جدید بسیار ارزشمند است. بسیاری از سرمایه‌گذاران، کارآفرینان و توسعه‌دهندگان از ابزاری به نام PLC یا چرخه عمر محصول (Product Life Cycle) برای پیش‌بینی چالش‌های احتمالی و برنامه‌ریزی

بخاری برقی فن دار QH-2000

واحد طراحی محصول

فن هیتر رومیزی QH-2000

زمانی که محیط زندگی و یا کار شما سرد باشد و به گرم شدن نیاز داشته باشید، به تهیه و خرید یک فن هیتر برقی فکر خواهید کرد. در فصل زمستان زمانی که در منزل خود، سفر و یا محل کار به دنبال گرم کردن خود باشید تا در سایه آرامش ایجاد شده در اثر گرما، کارهای روزمره خود را انجام دهید، می‌توانید از فن هیتر برقی استفاده کنید که قابلیت گرمابخشی به وجود شما را دارد.

بدون شک خرید هر وسیله برقی به مجموعه‌ای از اطلاعات اولیه نیاز دارد که در موفقیت در انتخاب کالای مناسب تاثیر بسزایی دارد. هرچه اطلاعات در دسترس شما از وسیله مورد نظرتان بیشتر باشد، بدون شک می‌توانید خریدی آگاهانه و بهتری داشته باشید.

فن هیتر نیز از این قاعده مستثنا نیست، زیرا انواع مختلفی از فن هیتر در بازار وجود دارد که شما را هنگام خرید سردرگم خواهد کرد که در حقیقت کدام محصول برای شما کارایی خوبی خواهد داشت. در صورتی که قصد خرید این دستگاه را دارید توصیه می‌کنیم تا پایان ما را با راهنمای خرید فن هیتر همراهی نمایید.

فن هیتر چیست؟

دستگاهی که مانند بخاری با اتصال به برق قادر به تولید گرماست فن هیتر نام دارد. فن هیتر به یک فن مجهز است و مانند یک پنکه می‌توان از آن استفاده کرد. به منظور جلوگیری از سربه‌فلک کشیدن قبض‌های برق توصیه می‌شود فن هیتر مجهز به حالت صرفه‌جویی در انرژی، ترموستات قابل تنظیم، تایمر قابل برنامه‌ریزی را به منظور کاهش مصرف انرژی و کمک به صرفه‌جویی اقتصادی خریداری نمایید.

راهنمای خرید فن هیتر نکاتی را برای شما عنوان خواهد کرد که هنگام خرید فن هیتر حتماً باید در نظر گرفته شوند تا بتوان مصرف برق را به حداقل رساند. در تمامی مدل‌های فن هیتر المنت‌های الکتریکی وجود دارند که با استفاده از خاصیت مقاومت الکتریکی گرما تولید می‌کنند. هرچه ظرفیت فن هیتر مورد نظر بیشتر باشد، توان و تعداد المنت‌ها نیز افزایش خواهد یافت. انواع مختلف فن هیتر در بازار وجود دارند که می‌توانید با توجه



بسته‌بندی جدید آبگرمکن گازسوز

واحد طراحی محصول

همان کیفیت با بسته‌بندی جدید

برند برفاب به عنوان یکی از تولیدکنندگان با سابقه در حوزه لوازم خانگی، محصولات بادوام و با کیفیتی را در دسترس خریداران و مشتریان خود قرار می‌دهد. طراحی بر اساس اصول استاندارد روز، قیمت مقرون به صرفه، کارایی بالا و تنوع زیاد، بخشی از مهمترین شاخصه‌های این برند شناخته شده می‌باشد.

شرکت برفاب با بیش از ۲۵ سال سابقه تولید و کیفیت بالای محصولات جایگاه ویژه‌ای میان مشتریان عزیز خود دارد. یکی از محصولات پرطرفدار این شرکت، آبگرمکن‌های گازی در مدل‌های مختلف است.

برخورداری از سطوح لعاب‌کاری شده، ظرفیت حرارتی مناسب، مصرف بهینه گاز، کیفیت ساخت بالا و قیمت مقرون به صرفه از مزیت‌های شاخص آبگرمکن گازی می‌باشد.

با توجه به نیاز محافظت بهتر از محصول، بسته‌بندی جدید ارائه گردیده است.

بسته‌بندی جدید شامل فوم‌های فشرده و پلاستیک شریک می‌باشد که علاوه بر زیبایی محصول و مشخص بودن ظاهر محصول، تا حد زیادی از ضربه خوردگی محصولات در حین جابه‌جایی و حمل‌ونقل جلوگیری می‌گردد.



به نیاز و بودجه خود یکی از آن‌ها را انتخاب و خریداری نمایید. در ادامه با انواع فن هیتر برقی بیشتر آشنا خواهیم شد.

فن هیتر برقی ایستاده

فن هیتر برقی ایستاده یکی از انواع فن هیتر است که در بازار مدل‌های مختلف آن با امکانات متفاوت وجود دارد. این فن هیتر دارای یک قطعه گرمایشی است که وظیفه اصلی تولید انرژی گرمایی را به عهده دارد. از بین تمام انواع بخاری‌های برقی، کیفیت و اثر گرمایشی بهتری دارند. این سیستم گرمایشی به یک دمنده مجهز است و گرمای یکنواختی را به محیط انتقال می‌دهد.

فن هیتر تابشی

یکی دیگر از فن هیترهای موجود در بازار فن هیتر تابشی است. همان‌طور که از نام آن مشخص است، این سیستم با استفاده از چند المنت حرارت را بازتاب می‌دهد. میزان گرمادهی فن هیتر به تعداد المنت‌های موجود در این دستگاه وابسته است. این فن هیترهای برقی هیچ‌گونه صدایی را تولید نمی‌کنند، از این‌رو برای محیط کاری و درمانی گزینه مناسبی هستند.

فن هیتر کانوکتور

سومین نوع فن هیتر که در بین برخی از فروشندگان نیز به فن هیتر برقی مشهور شده است، فن هیتر کانوکتور است. این نوع بخاری به المنت و فن مجهز است، به این معنا که به صورت تابشی و یکنواخت مانند بخاری برقی فن‌دار گرما تولید می‌کند.

مزایای فن هیتر

ممکن است به نظر برسد که وجود انواع و اقسام بخاری‌ها، شوفاژ و دیگر وسایل گرمایشی نیاز شما به فن هیتر برقی را رفع نموده است، اما باید عنوان کرد که کاملاً اشتباه می‌کنید. علاوه بر این که ممکن است دسترسی به گاز همیشه برای شما امکان‌پذیر نباشد و یا به دلیل سردی بیش‌ازحد محیط بخاری‌ها و شوفاژها پاسخگوی گرم کردن محیط مورد نظر شما نباشند. فن هیتر نسبت به نوع هیتر گازی و گازوئیلی با مزایای بسیار زیادی همراه است. از مهم‌ترین مزایای فن هیتر برقی می‌توان به موارد زیر اشاره کرد:

- این‌گونه از فن هیترها به نصب نیازی ندارند.
- این فن هیترها محیط را آلوده نمی‌کنند و برای خانه، دفتر کار و محیط‌هایی همچون گلخانه که به آلودگی حساس هستند گزینه مناسبی محسوب می‌شوند.
- قابل حمل بودن فن هیتر باعث می‌شود تا در هر جایی که

مایل هستید بتوانید آن را قرار دهید.

نکات مهم هنگام خرید فن هیتر

هنگام خرید فن هیتر باید نکات مهم بسیار زیادی را در نظر گرفت که از مهم‌ترین آن‌ها می‌توان به موارد زیر اشاره کرد:

مشخصات فن هیتر

هنگام خرید فن هیتر حتماً باید مشخصات فیزیکی آن در نظر گرفته شوند. ظاهر فن هیتر علاوه بر زیبایی در عملکرد آن نیز تأثیرگذار خواهد بود. به‌عنوان مثال انحنای خروجی باد گرم در برخی از مدل‌های فن هیتر باعث خواهد شد تا محیط شما زودتر گرم شود.

ابعاد و وزن فن هیتر از جمله ویژگی‌های مهمی هستند که حتماً باید در نظر گرفته شوند. همچنین این موضوع را در نظر بگیرید که می‌خواهید فن را روی زمین و یا روی میز قرار دهید.

توان گرمایشی فن هیتر

از دیگر عوامل بسیار مهم که قدرت گرمابخشی را برای فن هیتر ایجاد می‌کند، توان گرمایشی است. قدرت گرمابخشی فن هیتر را بر اساس وسعت فضای مورد نظر باید انتخاب نمود. مطابق با دستورالعمل موجود برای گرم شدن هر مترمربع، ۱۰ وات قدرت گرمایی مورد نیاز است. در صورتی که قصد خرید فن هیتر را برای یک اتاق کوچک دارید بهتر است فن هیترهای کوچک را خریداری نمایید.

قابلیت تنظیم دما

قابلیت تنظیم دمای فن هیتر این امکان را در اختیار شما قرار خواهد داد تا در صورت نیاز دستگاه را روی درجه خنکی تنظیم نمایید و از این قابلیت نیز استفاده کنید.

خاموشی خودکار

قابلیت خاموشی خودکار، ایمنی را برای فن هیتر شما به دنبال خواهد داشت. در صورتی که قطعات داخلی فن هیتر داغ شوند



آبگرمکن‌های برقی دیواری جدید مدل 35EW و 50EW

واحد طراحی محصول

امروزه دسترسی به آبگرمکن‌های مناسب و با کیفیت، یکی از دغدغه‌های اصلی افراد به شمار می‌آید. به دلیل اینکه دسترسی به انرژی برق تقریباً در همه مناطق امکان پذیر است، این آبگرمکن‌ها بهترین گزینه برای مناطقی هستند که فاقد گاز شهری می‌باشند و حتی در بسیاری از مکان‌هایی که دارای گاز شهری هستند، به دلیل محدودیت‌های خاص، آبگرمکن برقی بسیار کارآمد بوده و کاربران ترجیح می‌دهند به جای آبگرمکن گازی از آبگرمکن برقی استفاده نمایند. از مهم‌ترین دلایل انتخاب آبگرمکن مخزنی، در مکان‌های دارای گاز شهری، محدودیت لوله کشی برای انتقال آب گرم، محدودیت لوله کشی گاز، محدودیت لوله خروجی دودکش آبگرمکن گازی و استفاده از انرژی پاک برق، به جای آلاینده‌های زیست محیطی و بسیار خطرناک به نام گاز می‌باشد. آبگرمکن‌های برقی خانگی دارای مدل‌ها، ظرفیت‌ها و کاربردهای مختلفی هستند که با برندهای متعدد در بازار عرضه می‌شوند. کاربران اغلب با توجه به نیاز خود و فضایی که در اختیار دارند،

و یا فن هیتر از روی میز بيفتد و اگر قبل از خروج از منزل و یا محیط کار فراموش کنید که آن را خاموش کنید، دستگاه به صورت خودکار خاموش خواهد شد و خطری شما را تهدید نخواهد کرد.

هنگام خرید فن هیتر باید نکات مهم بسیار زیادی را در نظر گرفت که از مهم‌ترین آن‌ها می‌توان به موارد زیر اشاره کرد:

مشخصات فن هیتر برقی رومیزی برفاب مدل QH-2000

- جنس بدنه اصلی بخاری برقی رومیزی از پلاستیک فشرده و مقاوم در برابر حرارت می‌باشد.

- ابعاد دستگاه ۱۳۰*۲۶۰*۲۵۰ و وزن دستگاه به تنهایی ۱ کیلوگرم می‌باشد.

- طراحی دستگاه به گونه‌ای است که قابلیت جابه‌جایی و استفاده در هر مکانی را به راحتی فراهم می‌کند.

- این نوع فن هیتر قابلیت استفاده به صورت عمودی و افقی را دارد.

- فن هیتر رومیزی برفاب با بهره‌گیری از بهترین تکنولوژی ساخت قطعات روز دنیا توانسته تمام مراحل تست‌های استاندارد را پاس نماید و موفق به دریافت تایید استاندارد از سازمان استاندارد ایران شود.

عملکرد بخاری برقی رومیزی برفاب

- برفاب در فن هیتر رومیزی QH-2000 از المنت با توان خروجی ۱۵۰۰ وات استفاده کرده است. این توان مصرفی توسط دو المنت پر قدرت تولید شده و توسط یک فن پر قدرت به بیرون انتقال داده می‌شود.

- فن موجود در دستگاه یکی از پر قدرت‌ترین فن‌های موجود در بخاری برقی (توربو فن) می‌باشد.

- برای تنظیم درجه حرارت یک ولوم (کلید چرخشی) روی بدنه اصلی بخاری رومیزی قرار دارد که به راحتی دما قابل تنظیم است.

- کلید چرخشی دوم برای تنظیم وضعیت المنت‌های بخاری است که در در حالت ۱، یک المنت ۷۵۰ وات و در حالت ۲، دو المنت با حداکثر توان خروجی ۱۵۰۰ وات استفاده می‌شود.

- سیستم قطع خودکار غیر از ترموستات ایمنی، برای مواقعی است که دستگاه در حال سقوط و یا حالتی که خروجی باد دستگاه مسدود شود و یا به علت حرارت بیش از حد دستگاه، مدار برق المنت قطع می‌شود و تا زمان رفع اشکال و یا سرد شدن المنت‌ها دستگاه را خاموش و از آسیب رسیدن به دستگاه جلوگیری می‌نماید.



فریزر صندوقی CF-430

واحد طراحی محصول

اکثر مردم فریزرهای صندوقی را در مغازه‌ها یا فروشگاه‌ها دیده‌اند. این فریزرهای صندوقی برای مصارف خانگی ساخته می‌شوند. فریزر صندوقی‌ها به دو دسته خانگی و فروشگاه‌های تقسیم می‌شوند. فریزر صندوقی خانگی معمولاً برای خانواده‌های پرجمعیت یا خانه‌هایی که فضای کافی برای فریزرهای ایستاده ندارند، توصیه می‌شود. این نوع فریزرها در ابعاد و اندازه‌های مختلف و برای مصارف گوناگون طراحی شده‌اند.

فریزر صندوقی CF-430

CF مخفف نام لاتین Chest Freezer است و با توجه به حجم فریزر صندوقی که ۴۳۰ لیتر بوده نام این محصول انتخاب شده است. این محصول در دو نوع تک در و دو در با قابلیت ترموستات آنالوگ و دیجیتال تولید شده است که برای مصرف خانگی و فروشگاه‌های استفاده و به بازار عرضه می‌شود. شکل افقی و مستطیلی فریزر صندوقی فضای بسیار جاگیر و مناسبی را برای ذخیره مواد غذایی در اختیار شما قرار می‌دهد. نحوه چیدمان وسایل به شما کمک می‌کند تا بتوانید مواد غذایی بیشتری را در کنار هم بچینید و بیشترین بهره را از فضای آن ببرید. حجم و ابعاد این مدل فریزر بسته به نیاز شما می‌تواند بزرگ یا کوچک باشد. با این حال، نحوه طراحی این نوع فریزر به گونه‌ای است که محفظه جاداری برای نگهداری مواد غذایی شما داشته باشد. یکی دیگر از مزایای استفاده از فریزر صندوقی خانگی چیدمان محفظه داخلی آن است. قفسه‌ها و طبقات متعددی که در محفظه داخلی

می‌توانند هر یک از آبگرمکن‌های برقی را خریداری نمایند.

آبگرمکن های برقی برفاب

شرکت برفاب برای پاسخگویی هر چه بهتر به نیاز مشتری، آبگرمکن‌های برقی مخزن‌دار در مدل‌های مختلف ۱۰، ۳۵، ۵۰، ۱۲۰، ۱۵۰ و ۲۰۰ لیتری تولید نموده است.

انتخاب ظرفیت آبگرمکن برقی مخزن‌دار دیواری با توجه به میزان مصرف، تعداد نفرات و فضای نصب دستگاه انتخاب می‌شود. آبگرمکن برقی دیواری مدل 35EW و 50EW از سری محصولات است که به تازگی توسط متخصصین این مجموعه روانه بازار شده است.

مزایای آبگرمکن های برقی برفاب

شرکت برفاب در تولید محصولات آبگرمکن‌های مخزن‌دار 35EW و 50EW برقی علاوه بر توجه به محیط زیست سالم، نیاز مشتری را از اولویت‌های طراحی محصول خود می‌داند. از این رو مزایای زیر را می‌توان برای این دو محصول در نظر گرفت:

- حجم مناسب آب برای استفاده در مکان‌های تجاری اعم از آرایشگاه‌ها، فروشگاه‌ها و ...
- حجم مناسب آب برای استفاده در مصارف مسکونی ...
- ظاهر لوکس محصول، علاوه بر سادگی، توجه به زیبایی را نیز مد نظر قرار داده‌ایم.
- ابعاد محصول برای استفاده در کابینت‌های آشپزخانه و فضاهای کوچک مد نظر قرار گرفته است.
- مجهز به سویچ ایمنی برای جلوگیری از آسیب رسیدن به محصول
- توجه به استانداردهای ایمنی، استانداردهای ساختمان محصول و ...
- استفاده از کابل نسوز برای جلوگیری از هرگونه آتش‌سوزی ناشی از برق
- استفاده از مواد پلاستیکی درجه یک در محصول
- لعاب مخزن تماماً بهداشتی که باعث در دسترس قرار گرفتن آب گرم کاملاً سالم و بهداشتی خواهد شد
- مخزن کاملاً تست شده بدون هرگونه مشکل
- المنت واقعی ۲۰۰۰ وات
- ضمانت ۲۴ ماهه مخزن و محصول که نشان از کیفیت بالای محصول دارد.

خارجی و معتبر دنیا استفاده شده است که دارای قدرت بالای ۱.۳ اسب بخار و دارای راندمان بسیار بالا است. تمامی این موارد باعث جذابیت محصول جدید برفاب در بازار شده است. از ویژگی‌های دیگر این محصول به موارد زیر می‌توان اشاره کرد:

- ۱- قطعات آن با بهترین کیفیت ساخته و مونتاژ شده است.
- ۲- مناسب برای شرایط دمایی معتدل و گرمسیری است.
- ۳- حداکثر دمای کابین فریزر صندوقی ۲۶- درجه سانتی‌گراد است که مناسب، قابل تنظیم و به‌دور از یخ‌زدگی است.
- ۵- طراحی بدنه زیبا و دارای عایق‌بندی عالی است که باعث کاهش مصرف انرژی برق می‌شود.

نحوه عملکرد فریزر صندوقی CF-430

این محصول به‌طور کلی از کمپرسور برای متراکم کردن و افزایش فشار سیال و کندانسور برای کاهش دمای سیال و شیر فشار شکن (لوله مویین) برای کاهش فشار و اواپراتور برای سردسازی محفظه داخلی یخچال تشکیل شده است. فریزر صندوقی همچون یخچال، از اصول سردسازی پایه برای گرفتن گرما از هوا استفاده می‌کند. برای گرفتن گرما از هوا، کمپرسور، فشار مبرد (مایه خنک کننده یا R134a) را از طریق لوله مسی بین کندانسور و کوئل اواپراتور جابه‌جا می‌کند. چرخش این مبرد در این سیستم بسته، خنک‌سازی پیوسته را ایجاد می‌کند که مبرد از مایع فشار و دمای بالا به گاز با دما و فشار پایین تبدیل شده و گرمای درون محفظه فریزر صندوقی را جذب می‌کند.

مشخصات فنی فریزر صندوقی CF-430

فریزر صندوقی دارای طول و عرض و ارتفاع با در نظر گرفتن محل استقرار دستگاه است که در جدول زیر درج شده است.

۳۵۰	حجم کل (لیتر)
۳۴۰	حجم مفید محفظه فریزر (لیتر)
۲۲۰	ولتاژ (ولت)
۵۰	فرکانس (هرتز)
۱۰۰	توان ورودی اسمی (وات)
۰/۶	جریان اسمی (آمپر)
۱۵	حداکثر توان لامپ (وات)
۱۵۰	جرم مبرد (گرم)
R134a	نوع مبرد
تراکمی	اساس عملکرد
۶۲	وزن خالص (کیلوگرم)
پلی اورتان	نوع عایق
سیکلوپنتان	نوع گاز منبسط کننده عایق
۱۵	ظرفیت انجماد (کیلوگرم در ۲۴ ساعت)

این مدل فریزر وجود دارد، فضای خوبی را در اختیار شما قرار می‌دهد تا مواد غذایی را به‌طور مرتب در آن بچینید. البته این طبقه‌بندی کمک زیادی می‌کند تا حجم مواد بیشتری را هم در آن جای بدهید. وجود تعداد زیادی از قفسه‌ها نظم خوبی به محفظه داخلی فریزر می‌دهد و دسترسی شما به مواد را هم آسان‌تر می‌کند. از جمله مزیت‌های فریزر صندوقی نسل جدید که در فریزرهای معمولی وجود ندارد، در شیشه‌ای آن است. به‌خصوص در فریزر بستنی یا مدل‌هایی که درهای شیشه‌ای کشویی دارند. این درهای شیشه‌ای به شما کمک می‌کند تا در کسری از ثانیه و صرفاً با نگاه کردن به داخل محفظه فریزر ماده غذایی مورد نظر خود را به راحتی و به سرعت پیدا کنید. به این ترتیب دیگر لازم نیست مثل یخچال‌ها یا فریزرهای معمولی، چندین بار در یخچال یا فریزر را باز و بسته کنید یا تمام قفسه‌ها را به دنبال پیدا کردن ماده غذایی مورد نظرتان بگردید. در داخل محصول از شیشه استفاده می‌شود تا از سرمای هدررفته داخل کابین جلوگیری کند. گسکت‌های استفاده شده دارای کیفیت بالایی هستند. بدنه فریزرهای صندوقی معمولاً دارای عایق مرغوبی برای جلوگیری از هدر رفتن سرما و انرژی است. استفاده از فوم عایق پلی‌اورتان در فریزرهای صندوقی ظرفیت انجماد آن‌ها را بالا می‌برد. ظرفیت انجماد بالا اصلاً به معنی یخ‌زدگی مواد غذایی نیست؛ بلکه برعکس، از جمله مزیت‌های دیگر فریزر صندوقی این است که با وجود سیستم سرمایشی و انجماد مناسب، مواد غذایی یخ نمی‌زنند. ورق‌های استفاده شده در محصولات از ورق‌های باکیفیت با پوشش رنگ یک دست است. در نسل جدید فریزر صندوقی برفاب، از موتور با برندهای

h*w*d(mm)	H*W*D(mm)
1445*1485*705	840*1385*605

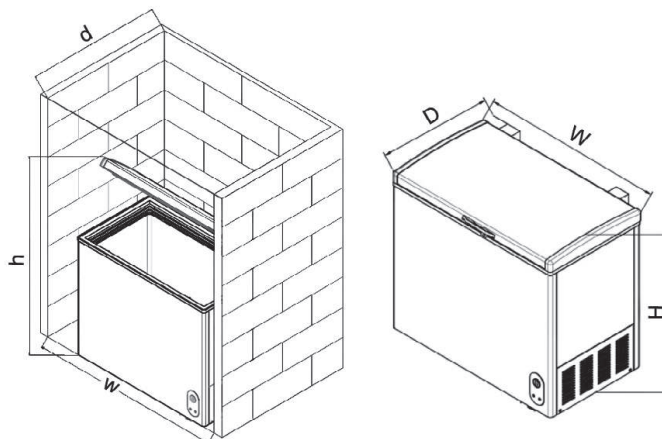



سالن ها مطلوب تر می شود و هم در فصل تابستان از فن آن ها به عنوان تهویه مطبوع می توان استفاده نمود.

پروژه انتقال ماشین آلات تزریق

با توجه به نیاز سازمان به تولید بیشتر در واحد تزریق پلاستیک، پروژه اضافه نمودن ماشین آلات بیشتر به سالن تزریق آغاز شد که در کمتر از چهار روز به صورت شبانه روزی جابه جایی و چیدمان جدید لیات، انجام و مابقی فعالیت ها از جمله برق رسانی، شبکه آب و خنک کاری و نصب جرثقیل سالن در کوتاه ترین زمان ممکن انجام و تحویل واحد تولید گردید.

پروژه اصلاح سیستم کولینگ تاور و موتورخانه سالن تزریق

اهداف اجرای این پروژه اصلاح سیستم خنک کاری قالب ها و مبدل های ماشین آلات تزریق می باشد. مهم ترین پارامتر اجرای این پروژه جلوگیری از توقف تولید به دلیل خرابی کولینگ تاور و یا خرابی پمپ های انتقال بوده است و با طراحی و بررسی های انجام شده توانستیم این مشکل را برطرف و کیفیت سیستم خنک کاری را به مراتب بالاتر از قبل رسانیم.

قالب ترمو فرمینگ لاینر فریزر صندوقی CF-430

برای ساخت این قالب از شروع طراحی تا پایان ساخت با در نظر گرفتن این موضوع که نیاز است هر دو محصول (تک در و دو در) را در یک قالب قرار دهیم و نیازی به قالب جدید نباشد، پیش رفتیم و توانستیم به این امر مهم دست پیدا کنیم.

فعالیت ها و پروژه های انجام شده توسط واحد توسعه

حبیب پورزمانی - واحد توسعه

پروژه پایپینگ خط گاز فشار قوی و مصرفی کارخانه

اجرای پروژه پایپینگ خط گاز فشار قوی و مصرفی کارخانه که از مورخه ۱۴۰۰/۰۸/۰۱ شروع و در دو فاز اجرا شده است، در تاریخ ۱۴۰۲/۰۵/۰۱ به اتمام خواهد رسید. اهداف این پروژه استانداردسازی و ایمن سازی خط پایپینگ و تغییرات در سیستم با توجه به آخرین لیات سالن های تولید بوده است. از طرفی بخشی زیادی از خطوط فشار قوی به صورت فنی اجرا و از مترال پلی اتیلن مخصوص برای انتقال گاز در شبکه اجرا شد، که این موضوع باعث شد هم ایمنی طرح بالا رود و هم دیگر نیازی به حفاظت کاتدی نباشد.

پروژه اجرای سیستم گرمایشی مرکزی

هدف این پروژه استفاده از سیستم گرمایشی مرکزی در بخشی از سالن های تولیدی می باشد. همچنین صرفه جویی در مصرف گاز و برق، با نصب یونیت هیتر در سالن های تولید، هم گرمایش

یک مکانیزم قابل تعویض، به یک قالب دو منظوره تبدیل شد.
اسپارک قالب فریزر صندوقی به وسیله فیکسچر ابداعی در ابزارسازی



طراحی و ساخت قالب فریم فریزر صندوقی CF-430، از لحاظ مقادیر ابعادی بزرگترین قالب ساخت داخل شرکت می‌باشد. با توجه به این که این قالب برای انجام امور اسپارک باید به خارج از کارخانه برون‌سپاری می‌شد (به علت وزن و ابعاد دستگاه و قطعه کار)، اما با دانش فنی و مهارت بالای واحد ابزارسازی، با ساخت یک فیکسچر مکانیزم بلبینگ در کلیه جهات با میز حرکت نموده و کلیه اسپارک‌ها در دو مرحله و با کمترین هزینه و زمان ممکن صورت گرفت.

پروژه آبگرمکن ۳۵ و ۵۰ لیتری

این پروژه از حیث زمانی نسبت به محصول آبگرمکن ۱۰ لیتری با همت و عزم راسخ پرسنل ابزارسازی با کاهش ۵۰ درصدی زمان ساخت قالب‌ها روبرو شد که این پروسه قالب‌سازی دو محصول را به سازمان ارائه داد که باعث صرفه‌جویی بسیار بالایی در هزینه‌های ساخت قالب و هزینه‌های تولید در واحد پرسکاری گردید.

یکی دیگر از مزیت‌های قالب‌سازی این پروژ به دلیل دو منظوره کردن قالب‌ها، پرس‌های متعدد برای تولید این قطعات اشغال نمی‌شود و مقدار قالب‌بندی نیز کاهش پیدا می‌کند.

این واحد با آموزش و پرورش اقدام به رشد نیروهای متخصص و متعهد در زمینه‌های طراحی قالب‌های فلزی، پلاستیک، ماشین‌کار CNC و قالب‌ساز نموده است.

امید می‌رود با بهره‌گیری از تجارب نیروهای قدیمی و کارآمد در راستای تحقق اهداف سازمان از هیچ‌گونه تلاش و کوششی دریغ نکنند.



این قالب و کیوم نسبت به مشابه خود در مدل صندوقی CF-310L به دلیل یکپارچه بودن جای چراغ، دیگر نیازی به قطعه کاور لامپ نداشته و یک مرحله OP دوباره‌کاری چسب کاغذی حذف شده است.

اصلاح و ترکیب بلوک هاترانر قالب

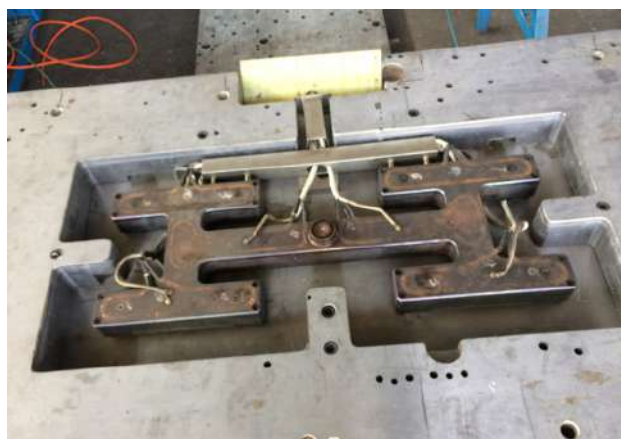

بلوک هاترانر قالب مربوط به قالب سبب فریزر نوفرست بوده که با طراحی و ماشین‌کاری دقیق توانستیم قالب و بلوک را بر روی هم منطبق نماییم و صرفه‌جویی قابل توجهی در ساخت قالب میسر سازیم.

ساخت بزرگترین فیکسچرفوم دو منظوره در شرکت برقاب



قالب فیکسچرفوم در نیز با توجه به نیاز سازمان به تولید محصول تک در و دو در، نیاز به دو قالب داشت که این موضوع با ایجاد

اهمیت طراحی بسته‌بندی

واحد مارکتینگ و فروش

افزایش فروش و برندسازی محصولات دارد. بسته‌بندی محصولات مختلف موجود در بازار هویت و معرف برند و تولیدکننده هستند چرا که اولین برخورد خریدار مواجهه با بسته‌بندی محصول است. کالاهای بدون بسته‌بندی هویت و اصالتی ندارند و به همین دلیل به لحاظ قیمت‌گذاری هم کم ارزش‌تر از کالاهای بسته‌بندی شده هستند.

شرکت برفاب با توجه به نظرات مشتریان داخلی و خارجی خود و با در نظر گرفتن اهمیت بسته‌بندی در فروش و تبلیغات و کسب رضایت مشتری اقدام به بازطراحی بسته‌بندی محصولات خود نموده است تا بتواند در بازار رقابتی خارج و داخل کشور سهم بیشتری از بازار را کسب نماید.

اهمیت طراحی بسته‌بندی و نقش آن در بازاریابی و فروش محصولات امروزه امری غیرقابل انکار است. پیشرفت تکنولوژی و توسعه فناوری‌های نوین باعث شده تا سبک زندگی جامعه تحولات بسیار زیادی را تجربه کند.

این تحولات در تمامی عرصه‌ها و ابعاد زندگی بشر به چشم می‌خورد. نوع بسته‌بندی محصولات مختلف و تاثیری که بر روی انتخاب خریداران می‌گذارد از جمله این تحولات اساسی است. امروزه استفاده از تکنولوژی‌های جدید باعث شده تا روش‌های جدید و مدرن بسته‌بندی در صنایع مختلف شکل بگیرد. همه این روش‌ها و سرمایه‌گذاری‌ها به منظور تامین سلايق مختلف مشتریان انجام می‌شود.

در بازار امروزی طراحی بسته‌بندی محصولات نقش بسیار مهمی در





Showroom محصولات برفاب

واحد مارکتینگ و فروش

شرکت برفاب یکی از تولیدکنندگان برتر لوازم خانگی در کشور و مفتخر به تولید بهترین و باکیفیت‌ترین لوازم خانگی در ایران است. برفاب بزرگترین واحد تولیدی در استان چهارمحال و بختیاری است که بیش از ۷۰۰ نفر نیروی کار مستقیم در آن مشغول به کار هستند. محصولات برفاب نه تنها در داخل ایران، گوی سبقت را از رقبا ربودند، بلکه به خارج از کشور نیز صادر می‌شوند و مشتری‌های خاص خود را دارند. افزایش کیفیت محصول در کنار کاهش قیمت تمام شده، یکی از مهم‌ترین مزایای محصولات برفاب است که باعث شده، تولیدات برفاب نقش پررنگی در بازار داخلی ایفا کنند.

برفاب تولیدات خود را از سال ۱۳۶۹ با ساخت کولرهای آبی برفاب آغاز نمود و به تدریج با گسترش فعالیت خود و افزایش نیروی کار متخصص، محصولات خود را به طیف گسترده‌تری از لوازم خانگی گسترش داد. اگر چه اولین محصول تولیدی برفاب، کولرهای آبی بودند، اما امروزه بسیاری از لوازم خانه و حتی لوازم کوچک برقی آشپزخانه، با برند برفاب و توکما، تولید و به بازار عرضه می‌شوند.

مهم‌ترین محصولاتی که امروزه در شرکت برفاب تولید می‌شوند، شامل انواع کولرهای آبی، یخچال و فریزر، آبگرم‌کن‌های برقی و گازی، انواع بخاری برقی، اجاق گاز رومیزی، ماشین لباس‌شویی، فریزر صندوقی، پنکه و ... هستند. قابل ذکر است محصولات برفاب که در خارج از کشور به فروش می‌رسند با برند توکما نیز به بازار خارجی عرضه می‌شوند.

برفاب نه تنها هر ساله بر کمیت و کیفیت تولید محصولات خود

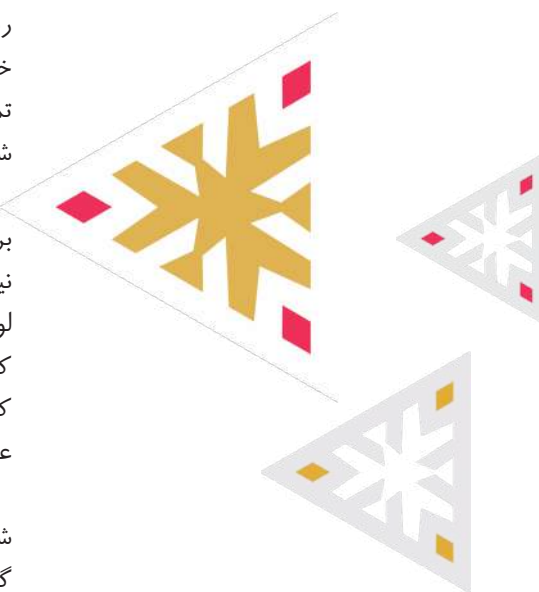

می‌افزاید بلکه به گسترش تولیدات و ساخت محصولات جدیدتر نیز می‌اندیشد. در همین راستا، نمایشگاه و یک Showroom طبقه چهارم دفتر مرکزی شرکت برفاب برگزار شده که محصولات مختلف این شرکت که با برند برفاب در داخل ایران و برند توکما در خارج از ایران تولید می‌شوند، به نمایش گذاشته شده است. علاقمندان و مشتری‌هایی که قصد تحقیق یا خرید دارند می‌توانند همه روزه به غیر از روزهای تعطیل، از ساعت ۸ صبح تا ۴ بعد از ظهر به محل مورد نظر مراجعه فرمایند.

تمام محصولات برفاب و توکما، شامل محصولات بزرگ و کوچک، در این Showroom به نمایش در آمده و کارشناسان مربوطه اطلاعات مرتبط با هر کدام را به مشتریان عزیز و علاقه‌مندان ارائه می‌دهند. انواع یخچال، گاز رومیزی، جاروبرقی و لوازم کوچک آشپزخانه مانند

غذاساز، خردکن، سرخ‌کن و ... انواع کولر، آبگرمکن، بخاری و پنکه از جمله مواردی هستند که در این Showroom به نمایش در آمده و با اطلاعات کامل و مشخصات تولید در اختیار مشتریان عزیز قرار داده می‌شوند.

شایان ذکر است تمام محصولات برفاب دارای دو سال گارانتی برفاب هستند و علاوه بر قیمت مناسب، با ارسال رایگان به مشتری عرضه می‌شوند. همچنین محصولات برفاب، به غیر از کولرهای آبی، دارای نصب رایگان از طرف پرسنل محترم برفاب هستند.

ما مشتریان و نیازهایشان را می‌شناسیم و سعی داریم در راستای نیاز مشتری، محصولات را با بالاترین کیفیت و قیمت مناسب به مشتریان عزیزمان عرضه داریم. در پایان از خداوند خواستاریم توفیق خدمت به مشتریان عزیزمان را افزون نماید.

ما مشتریان و نیازهایشان را می‌شناسیم و سعی داریم در راستای نیاز مشتری، محصولات را با بالاترین کیفیت و قیمت مناسب به مشتریان عزیزمان عرضه داریم. در پایان از خداوند خواستاریم توفیق خدمت به مشتریان عزیزمان را افزون نماید.





انگیزش کارکنان در نظام شرکت

مدیریت مشارکتی

مدیریت مشارکتی عبارت است از فرآیندی که طی آن کارکنان یک سازمان را در روند تصمیم‌گیری‌ها دخالت و شرکت می‌دهند. تأکید این شیوه مدیریت بر همکاری و مشارکت داوطلبانه کارکنان استوار است و می‌خواهد از اندیشه‌ها، نظرات و ابتکارات آن‌ها در حل مشکلات و مسائل سازمان استفاده کند. البته نظام مشارکتی با افزایش رضایت‌مندی، انگیزه کارکنان را نیز بهبود می‌بخشد و در نتیجه کارکنان با انگیزه، می‌توانند توانایی‌های خود را در جهت پیش‌برد اهداف سازمان با ایجاد خلاقیت و نوآوری افزایش دهند.

مدیریت مشارکتی دو هدف عمده را دنبال می‌کند:

نخست، ارج نهادن به ارزش‌های انسانی و به یاری طلبیدن افرادی که به نوعی با سازمان در ارتباط‌اند.

دوم، رسیدن به هدف‌های از پیش تعیین‌شده به کمک همین افراد.

چنانچه اجرای مدیریت مشارکتی و نظام‌های تشکیل‌دهنده آن با موفقیت همراه باشد، از مزایا و پیامدهای زیر برخوردار می‌شود:

- بهبود روابط انسانی بین مدیریت و کارکنان
- تقویت انگیزش در کارکنان
- بهبود گردش کار در سازمان
- توسعه نیروی انسانی در فرآیند مشارکت
- بروز خلاقیت و نوآوری
- تقلیل هزینه‌های تولید کالا و خدمات

افزایش احساس تعلق سازمانی در کارکنان و همسو شدن هدف‌های آنان با هدف‌های سازمان در نهایت سبب افزایش رضایت مشتری و به‌دست آوردن سهم بیشتر در بازار خواهد شد.

کارکنان با مشارکت در کارها، خود را در سود و زیان سازمان سهیم می‌دانند و همه تلاش خود را با کمک مدیران در جهت افزایش کارایی و

واحد مهندسی صنایع

این نظام از دهه ۱۹۵۰ در شرکت‌های تولیدی-خدماتی کشور ژاپن به کار گرفته شد و سپس از سوی شرکت‌های دیگر کشورهای جهان پذیرفته و معمول گردید. این نظام از دهه ۱۳۶۰ در شماری از شرکت‌های صنعتی کشور ایران نیز به اجرا گذاشته شد و با توجه به کامیابی‌هایی که در این گروه از شرکت‌ها بدست آمده، مورد استقبال دیگر شرکت‌ها و سازمان‌های صنعتی، تولیدی و خدماتی قرار گرفته است.

این نظام تکنیکی است که می‌توان از فکر و اندیشه‌های کارکنان برای مسئله‌یابی، چاره‌جویی و حل مسائل و مشکلات سازمانی بهره جست.

بر اساس نظام، پیشنهادات کلیه کارکنان از عالی‌ترین رده سازمانی تا پایین‌ترین سطح آن می‌توانند پیشنهادات، ایده‌ها، ابتکارات و نظرات خود را برای رفع نارسایی‌های موجود در روند کاری و یا بهبود روش‌های انجام کار و یا افزایش کیفیت تولید ارائه دهند. البته باید توجه نمود، نظام پیشنهادات فقط به معنی انتقاد نیست و فقط به بیان مشکلات پرداخته نمی‌شود، بلکه راه‌حل‌های رفع مشکلات نیز ارائه می‌شود. از این طریق کارکنان می‌توانند به همه امور و فعالیت‌های سازمان بپردازند و پیشنهادهای اصلاحی خود را بر اساس فرآیندی مشخص تدوین و ارائه نمایند. استقرار نظام پذیرش و بررسی پیشنهادات در یک سازمان توجه و حساسیت کارکنان را به فرآیندهای کار بیشتر کرده و باعث مشارکت بیشتر کارکنان در سازمان شده و با افزایش مشارکت، خلاقیت و انگیزه کارکنان، راهکارهای عملی برای حل مسائل و مشکلات سازمان پیدا می‌شود.

اثربخشی سازمان به کار می‌گیرند.

سطوح مدیریت مشارکتی

سطوح مختلف مدیریت مشارکتی را می‌توان در موارد ذیل بررسی نمود:
۱- **نظام مشارکت فردی:** در این نظام، کارکنان سازمان به صورت فردی نظرات و پیشنهادات خود را در هر موردی که به نظرشان می‌رسد، ارائه می‌دهند.

۲- **نظام مشارکت گروهی:** به منظور افزایش کیفیت پیشنهاد و بالا بردن درصد مشارکت کارکنان و ارائه پیشنهاد و همچنین افزایش درصد اجرای پیشنهادها، گروه‌های بهبود کیفیت تشکیل می‌شوند.

۳- **نظام مشارکت خانواده کارکنان:** نظر به نقش مهم خانواده کارکنان در تشویق و ترغیب آن‌ها و ایجاد انگیزه کاری، خانواده کارکنان را هم می‌توان با محیط کار پدران، مادران و همسرانشان آشنا ساخت و از آن‌ها نیز در مورد بهبود مستمر فعالیت‌ها پیشنهاد گرفت.

۴- **نظام مشارکت مشتریان:** مشتریان هر سازمان به دلیل ارتباط نزدیک با آن به نقاط قوت و ضعف فراوانی که در ارائه خدمات سازمان وجود دارد، پی می‌برند. توجه به نظرات و پیشنهادات مشتریان می‌تواند کمک قابل ملاحظه‌ای به بهبود کیفیت کالاها و خدمات و در نهایت، رضایت مشتریان کند.

پیاده‌سازی نظام مشارکت در خانواده بزرگ برفاب:

این نظام تحت عنوان انگیزش کارکنان در نظام مشارکت از سالیان مدید در این سازمان فعال بوده و بنا بر مشکلات پدید آمده در سال ۱۴۰۰ فعالیت خود را جدی‌تر در حوزه فرآیند مهندسی صنایع و بهبود روش‌ها آغاز نمود.

کلیات این نظام به شرح ذیل می‌باشد:

هر نوع ایده و راهکاری در راستای بهبود فعالیت‌ها و فرآیندهای انجام کار که اجرای آن سبب صرفه‌جویی در منابع، افزایش بهره‌وری، بهبود فضای کار، افزایش رضایت کارکنان و مانند این‌ها باشد، تحت عنوان پیشنهاد در فرم مشکلات و پیشنهادها (A-F10) از طریق صندوق‌های تعیین شده در قسمت‌های مختلف کارخانه وارد کارگروه انگیزش کارکنان در نظام مشارکت می‌شود.

کارکنانی که دسترسی به صندوق‌های مذکور را ندارند می‌توانند با مراجعه حضوری و یا از طریق مسیر مکاتبات فرم مربوطه را به این واحد ارسال نمایند.

فرم‌های جمع‌آوری شده و یا پیشنهاداتی که به هر طریقی به کارگروه نظام رسیده، در حداقل زمان ممکن از هر نظر بررسی و در صورت کفایت داده‌ها اطلاعات آن به طور دقیق و کامل و بدون حذف و اضافاتی که مفهوم مشکل یا پیشنهاد را تغییر دهد، به کارشناسی که در زمینه پیشنهاد مربوطه دارای تخصص باشد جهت بررسی دقیق و اعلام نظر ارسال می‌گردد.

پس از کارشناسی اقدامات، کارگروه نظام، نتیجه پیشنهادات را به صورت مکتوب یا تلفنی به فرد پیشنهاد دهنده اعلام می‌کند.

در صورتی که پیشنهاد مطرح شده مردود اعلام گردد، پیشنهاد دهنده می‌تواند با ارائه مستندات و مدارک کافی تا یک مرتبه و حداکثر ظرف مدت یک ماه از تاریخ ابلاغ، اعتراض خود را به واحد پیشنهادات و اقدامات

اصلاحی اعلام نماید تا دوباره بررسی گردد.

به منظور متحقق ساختن نظام مشارکت خانواده کارکنان در این نظام:

امتیازاتی نقدی یا غیرنقدی برای افرادی که بیشترین مشارکت و پیشنهادات ارائه شده را داشته‌اند در نظر گرفته و سالیانه مورد تقدیر قرار می‌گیرند:

- سالیانه پیشنهادی که بیشترین منافع را برای ذینفعان به همراه داشته باشد انتخاب و مطابق نظر کارگروه نظام پیشنهادات و تیم مدیریت، تحت عنوان پیشنهاد برتر مورد پاداش و قدردانی قرار می‌گیرد.

- همچنین می‌توان از پیشنهاد دهنده برتر، تحت عنوان همکار نمونه به صورت نقدی و غیرنقدی قدردانی به عمل آورد. (یک نفر از کسانی که حداقل ۴۰٪ از پیشنهاداتشان مورد تایید قرار گرفته باشد و بیشترین منافع را برای ذینفعان به همراه داشته باشد).

گزارش عملکرد سال ۱۴۰۰:

مجموع پیشنهادات دریافت شده ۱۳۱ پیشنهاد بوده است که از این تعداد، ۳۳ پیشنهاد مورد تایید قرار گرفت.

مجموع مبالغ پرداختی سازمان در طول سال ۱۴۰۰ تحت عنوان پاداش نظام پیشنهادات معادل ۳۶,۷۱۶,۱۵۴ تومان می‌باشد که بیشترین مبلغ به آقای سجاد حیدری با شماره پرسنلی ۲۹۰۱۳۱، تحت عنوان پیشنهاد دهنده برتر و آقای رحمان بیگی با شماره پرسنلی ۲۹۴۰۲۳، تحت عنوان همکار نمونه تعلق گرفت که افراد نامبرده توسط مدیریت کارخانجات برفاب مورد تقدیر قرار می‌گیرند.





۱۲ نکته مهم درباره تمیز کردن یخچال فریزر

مختلف، بوی بدی گرفته باشد. برای از بین بردن این بو می‌تونید از مقداری آبلیموی رقیق‌شده استفاده کنید. البته استفاده بیش از حد از آبلیمو به احتمال زیاد باعث آسیب دیدن فریزر میشه. بنابراین در استفاده ازش دقت داشته باشید.

اگه داخل فریزر شما مواد اضافی قرار داره، بایستی این مواد رو خارج کنید. معمولا بخشی از کیسه‌های پلاستیکی، به قسمت‌های پایینی فریزر می‌چسبه و اگر چند ساعتی فریزر رو خاموش کنید، دمای داخلش افزایش پیدا می‌کنه و می‌تونید به سادگی این موارد رو تمیز کرده و خارج کنید.

تمیز کردن بدنه یخچال موضوع خیلی مهمیه. نکته مهم این که استفاده از مواد شیمیایی برای تمیز کردن بیرون یخچال به هیچ وجه کار درستی نیست. این کار باعث می‌شه که بدنه یخچال و یا فریزر شما رو به زردی بره. اگه لک‌های بزرگی بر روی یخچال شما قرار نداره، بهتره برای تمیز کردن بدنه یخچال، از یک دستمال نرم و مقداری آب گرم کمک بگیرید.

البته بد نیست از مایع ظرفشویی هم استفاده کنید، این کار بدنه یخچال شما رو به بهترین شکل تمیز خواهد کرد. اگر یخچال شما به رنگ سفید باشه، امکان داره که بعد از مدتی، هاله‌ای از رنگ زرد بر روی اون به وجود بیاد و باعث زشتی یخچال بشه. این رنگ به خاطر تابیدن نور خورشید، بخار مواد غذایی و همین‌طور مواد شیمیایی که توی آشپزخانه وجود داره، ایجاد خواهد شد.

البته باید بدویند که از لحاظ بهداشتی، به وجود اومدن این هاله زرد رنگ هیچ مشکلی برای مواد غذایی و یا خود یخچال به وجود نخواهد آورد و فقط باعث زشت شدن اون می‌شه.

برای اینکه بتونید در سریع‌ترین زمان و به بهترین شکل این رنگ زرد رو پاک کنید، باید از آب گرم و کمی جوش شیرین کمک بگیرید. به این صورت که مخلوط جوش شیرین و آب گرم رو بر روی قسمت‌های زردشده یخچال بکشید و بگذارید که این مخلوط به مدت ده دقیقه روی بدنه یخچال باقی بمونه.

شما تا حالا چند تا از این روش‌هایی رو که گفته شد رو پیاده کردید؟ نظرتون رو با ما در میون بذارید.

ممنون از اینکه همراهمون بودید، یادتون نره که ما رو می‌تونین در اینستاگرام با آدرس [Barfab.co](https://www.barfab.co) پیدا کنین و نظراتون رو برامون ارسال کنین.

هیچی مثل بوی بد نمی‌تونه حس خوب داشتن آشپزخونه زیبا و یک یخچال مدرن و قوی رو خراب کنه. اگه بدونیم با چه کارایی می‌تونیم آشپزخونه رو از بوی بد نجات بدیم قطعاً رنگ و بوی زندگی بهتر می‌شه.

توی این مجموعه ما می‌خواهیم ترندها و نکات واقعا کاربردی در مورد آشنایی صحیح با لوازم برقی، تعمیرات و نگهداری اون‌ها رو با هم بررسی کنیم.

این متن چکیده مقاله منتشر شده در وبلاگ وب سایت ما با نام "دوازده نکته مهم در مورد تمیز کردن یخچال" هست و می‌تونین کامل مقاله رو از سایت برfab به آدرس [Barfab.co](https://www.Barfab.co) مطالعه کنین.

توی این متن می‌خواهیم درباره روش‌هایی صحبت کنیم که می‌تونه نظافت و پاکیزگی یخچال رو چند برابر کنه.

تمیز کردن یخچال کار بسیار ضروریه که باید بهش دقت ویژه‌ای داشته باشید. این سوال برای خیلیا پیش میاد که طرز صحیح تمیز کردن یخچال به چه شکلی هست؟

در قدم اول می‌تونید داخل یخچال رو با دو تا قاشق جوش شیرین، کمی آب داغ و همین‌طور کمی سرکه کاملا تمیز و براق کنید. دقت داشته باشید که تمام قسمت‌های تمیزشده یخچال شما آخر کار باید خشک بشن.

نکته مهم در نظافت یخچال اینه که سعی کنید برای تمیز کردن فریزر و یا یخچال، از هیچ ماده شیمیایی استفاده نکنید، چون این کار به سرعت باعث ایجاد بوی بد یخچال می‌شه.

اگه در داخل فریزر و یا یخچال خود احساس بوی بد می‌کنید، بگذارید که در یخچال در حالت خاموش، باز بمونه. البته می‌تونید کمی قهوه داخل یخچال بریزید و این بو رو از بین ببرید. قبل از اینکه کلیه موادغذایی را دوباره به یخچال برگردونید، مطمئن بشید که همه قسمت‌های یخچال به بهترین شکل خشک شده باشن. اگر مواد غذایی رو در شرایطی که یخچال خیس هست، سر جای قبلی بگذارید، یخچال لک شده و بوی بدی می‌گیره.

خیلی مهمه که کلیه مواد غذایی که در یخچال و یا فریزر وجود داره رو خارج کنید. این فرآیند باعث می‌شه که زمان چیدن دوباره خوراکی‌ها در درون یخچال، کار ساده‌تری داشته باشید.

امکان داره که فریزر شما به خاطر وجود سبزی و گوشت‌های

یخچال و فریزر نوفراست

BNF



BNR

خرید اینترنتی و اطلاعات بیشتر:

www.barfab.ir

بارفاب
از ۰۷۳۱ فصلی نو





کد کاربردی برفاب یا USSD

خدمات پس از فروش

یکی از مهم‌ترین دغدغه‌های افراد در زمان خرید هر وسیله یا تجهیزاتی مانند لوازم خانگی و وسایل برقی، خدمات پس از فروشی است که سازنده آن تجهیزات به مشتریان ارائه می‌کند. خدمات پس از فروش مسئولانه و به‌هنگام باعث می‌شود مشتری با آرامش خاطر اقدام به خرید نماید. خریدار باید اطمینان داشته باشد که درست از لحظه پرداخت هزینه و خرید یک وسیله، در زمان نصب و راه اندازی، در طول مدت گارانتی و همچنین پس از پایان آن از پشتیبانی صادقانه سازنده برخوردار است. تولیدکننده نه تنها باید در ارائه خدمات و پشتیبانی مسئولیت‌شناس و دلسوز باشد، بلکه باید این خدمات را به‌هنگام و در اسرع وقت ارائه دهد. گاهی دیده می‌شود سازنده، خدمات فنی لازم را به مشتری ارائه می‌نماید اما این پشتیبانی در اسرع وقت و به‌هنگام نیست. به‌طوری که افراد برای دریافت خدماتی که مستحق آن هستند، باید صبوری زیادی به خرج داده و پیگیری‌های فراوانی انجام دهند. مدیریت خدمات پس از فروش، تضمین تداوم ارتباط تولیدکننده و مشتری است و اصل مهمی است که نباید نادیده گرفته شود.

کد دستوری یا سامانه خدمات تکمیلی USSD

پیش از پرداختن به ادامه بحث خدمات پس از فروش، اجازه دهید شما را با سامانه خدمات تکمیلی USSD آشنا کنیم. احتمالاً همه ما بارها از کدهای دستوری یا سامانه خدمات تکمیلی USSD استفاده کرده‌ایم، هر چند ممکن است با این اصطلاح آشنا نباشیم. USSD عبارت از یک شماره یا کد دستوری است که با کمک

آن می‌توانیم از طریق تلفن همراه با یک مرکز ارائه دهنده خدمات ارتباط برقرار کنیم. برای مثال، #۱۰۰* یک کد دستوری و یکی از راه‌های ارتباطی برای ورود به سامانه خلاقی خودرو است. ویژگی کدهای دستوری USSD این است که برای شماره‌گیری آن، نیاز به داشتن شارژ اعتباری یا نیاز به اتصال به اینترنت نیست. این بدان معناست که بدون هیچ هزینه‌ای می‌توانید خدمات پس از فروش را از تولیدکننده بخواهید.

کد کاربردی برفاب

شرکت برفاب همواره بر آن بوده تا شرکتی پیش‌رو در ارائه خدمات پشتیبانی به مشتریان خود باشد. به همین دلیل برفاب با استفاده از سامانه خدمات تکمیلی USSD تلاش نموده تا خاطر مشتریان ارجمندش را بابت خدمات پشتیبانی جمع نماید. بر این اساس مشتریان می‌توانند با شماره‌گیری کد دستوری #۱۰۰۳۰۵۱*۹۱۰۰۳۰۵۱*۶۶۵۵* درخواست خود را به سامانه خدمات پس از فروش شرکت برفاب ارائه نمایند. این خدمات شامل نصب و راه‌اندازی دستگاه، پشتیبانی فنی و کلیه خدمات پس از فروش محصول می‌باشد.

مشتریان عزیز و ارجمند برفاب می‌توانند با گرفتن کد دستوری #۱۰۰۳۰۵۱*۹۱۰۰۳۰۵۱*۶۶۵۵* درخواست مورد نظر خود را ثبت نمایند. واحد پشتیبانی بلافاصله و بدون فوت وقت، برنامه‌ریزی‌های لازم برای ارائه خدمات به مشتری را انجام می‌دهد و بخش فنی را مکلف به ارائه خدمات لازم و همچنین ارائه گزارش کار می‌نماید. این سامانه کمک می‌کند تا مشتری بدون فوت وقت و به ساده‌ترین شیوه ممکن درخواست خود را ارائه و خدمات لازم را دریافت نماید. در شرکت برفاب، رضایت مشتری اصل مهمی است که پرسنل محترم و مدیران ارشد برفاب همواره به آن اهتمام می‌ورزند و با جدیت اهداف آن را دنبال می‌کنند.

محصول
جدید

بخاری فن دار برفاب QH-2000



خرید اینترنتی و اطلاعات بیشتر:

www.barfab.ir



از فصلی نو ۱ ۳ ۷ ۰



Barfab

HOME APPLIANCES
S I N C E 1 9 9 0
A U T U M N . 2 0 2 2



50EW

35EW

10EW

خرید اینترنتی و اطلاعات بیشتر: www.barfab.ir